

Wymowanie skrzydła z ościeżnicy

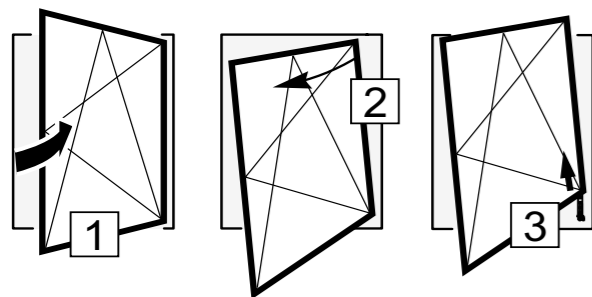

1. Wypiąć ramię ogranicznika (5) z adaptera (6) – patrz rys. A.
2. Wyłączyć blokadę obrotu klamki (jeśli jest zamontowana).
3. Przekręcić klamkę w położenie uchylne i przytrzymać skrzydło w pozycji pionowej.
4. Odblokować rozwórkę (patrz rys. B) – sprężynę zabezpieczającą (2) nacisnąć za pomocą wkrętaka i jednocześnie przekręcić blokadę rozwórki (1) o 90°.
5. Podnieść ramię rozwórki, aby doszło do rozłączenia skrzydła.
6. Unosząc skrzydło, wyjąć je z zawiasu ramowego.

Zawieszanie skrzydła na zawiasie ramowym

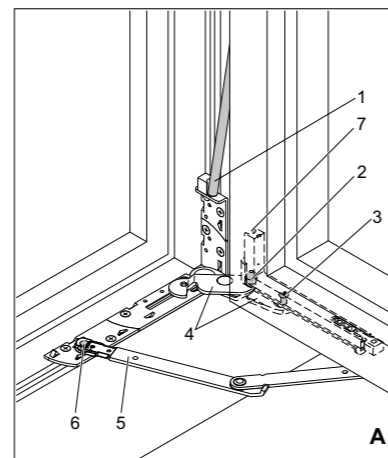

1. Wyłączyć blokadę obrotu klamki (jeśli jest zamontowana).
2. Wykonać obrót klamki w położenie „uchylne”.
3. Jeśli jest zastosowana szyna zawiasu skrzydła (wersja 150 kg), to przed zawieszeniem skrzydła należy usunąć I lub ustawić w minimalne położenie śrubę regulacji wysokości (7) z zawiasu skrzydłowego.
4. Ramiona (4) zawiasu rozchylić do 90°.
5. Szynę (1) osadzić w adapterze (jeśli są zamontowane – wersja 150 kg).
6. Skrzydło z osadzoną szyną zawiesić na ramionach (4) zawiasu:
 - bolec (2) umieścić w miejscu zaznaczonym na rysunku,
 - bolec (3) jednocześnie umieścić w rowku zawiasu.
7. Ogranicznik otwarcia (jeżeli jest zamontowany):
 - ramię ogranicznika (5) połączyć z trzpieniem (6) adaptera. Odgłos „kliknięcia” towarzyszy prawidłowemu połączeniu tych dwóch elementów.



Uwaga! Możliwość uszkodzenia zawiasu ramowego! W przypadku zastosowania szyny zawiasu ramiona zawiasu nie mogą same dźwigać ciężaru skrzydła. W tym przypadku należy odpowiednio ustawić szynę poprzez regulację wysokości.

Zawieszanie skrzydła na rozwórkę

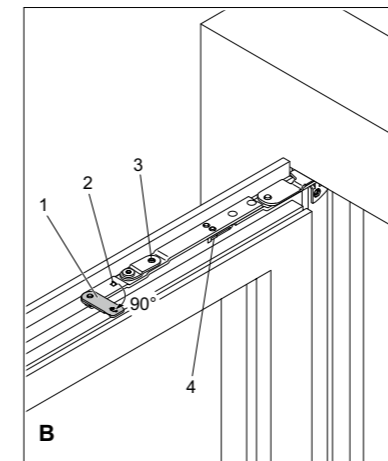

1. Odblokować rozwórkę:
 - sprężynę zabezpieczającą (2) nacisnąć za pomocą wkrętaka i jednocześnie przekręcić blokadę rozwórki (1) o 90°.
2. Rozwórkę otworzyć do kąta 90° i spasować z bolcami (4) ramienia rozwórki.
3. Wcisnąć trzpień rozwórki (3) w otwór na elemencie kontrującym.
4. Bolce wcisnąć w podłużny otwór ramienia rozwórki.
5. Obrócić blokadę rozwórki (1) do pozycji wyjściowej tak, aby zadziałała sprężyna zabezpieczająca.
6. Za pomocą klamki ustawić okucie w pozycję rozwierną.
7. Włączyć blokadę obrotu klamki (jeśli jest zamontowana i podczas przygotowania skrzydła do montażu została wyłączona).
8. Następnie sprawdzić połączenie rozwórki z ramieniem rozwórki oraz zawiasu skrzydła z zawiasem ramowym.
9. Zamknąć okno.

Uwaga! Niebezpieczeństwo zranienia! Jeśli rozwórka i ramię rozwórki nie zostaną prawidłowo połączone, skrzydło może spaść i spowodować zranienie. Po obróceniu blokady rozwórki do pozycji wyjściowej należy zwrócić uwagę, czy sprężyna zabezpieczająca działa prawidłowo.

Winkhaus activPilot Select

Instrukcja konserwacji i regulacji okien uchylno-rozwiernych z okuciem activPilot Select

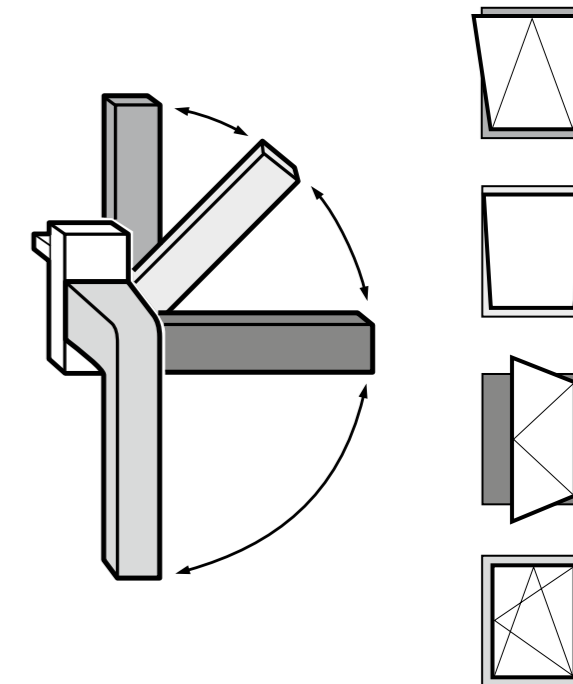

Uwaga! Wymowanie i zawieszanie skrzydła w ościeżnicy może wykonywać tylko fachowy personel!

Winkhaus activPilot Select

Instrukcja konserwacji okuć

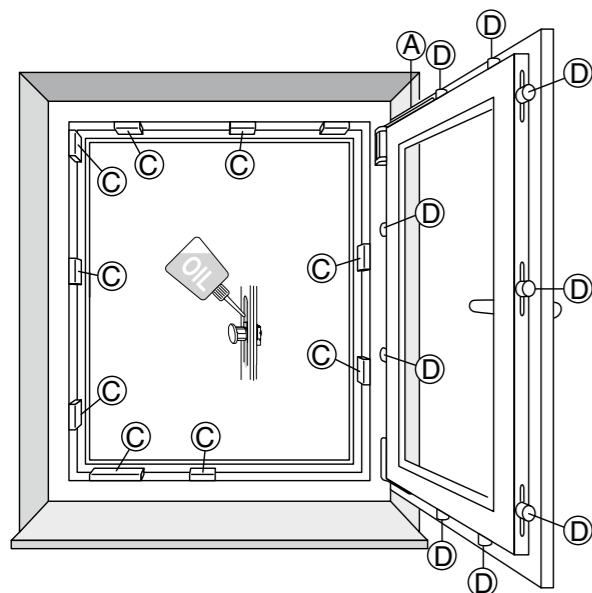

Smarowanie okuć raz do roku specjalnym olejem konserwującym zabezpiecza je przed przedwczesnym zużyciem i gwarantuje płynne funkcjonowanie.

Rysunek przedstawia możliwe punkty smarowania.

Miejsca smarowania ważne dla prawidłowego funkcjonowania okucia

Rozwórka i zawias ramowy

Miejsca współpracy elementów (pokazane na rysunku) należy raz do roku smarować specjalnym olejem do okuć.

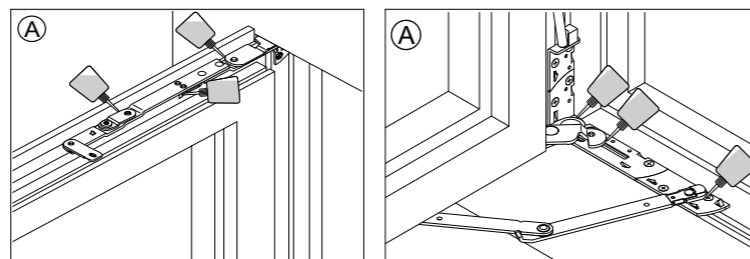

Zaczepy ramowe

Zaczepy konserwować na krawędziach roboczych odpowiednim smarem. Powierzchnie robocze ośmiokątnych grzybków smarować olejem niezawierającym żywic ani kwasów.

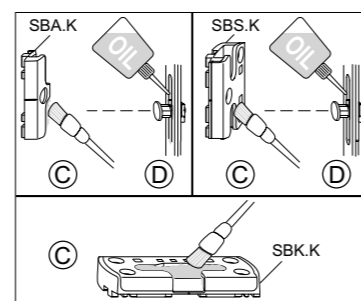

Określanie krawędzi roboczych zaczepów

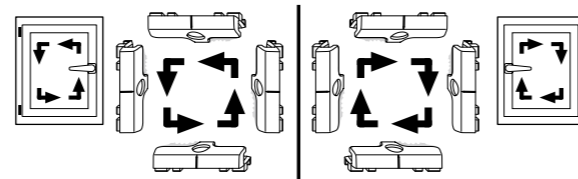

Podczas zdejmowania skrzydła może ono spaść i spowodować zranienie. Nie wyjmować skrzydła do konserwacji!

Instrukcja regulacji

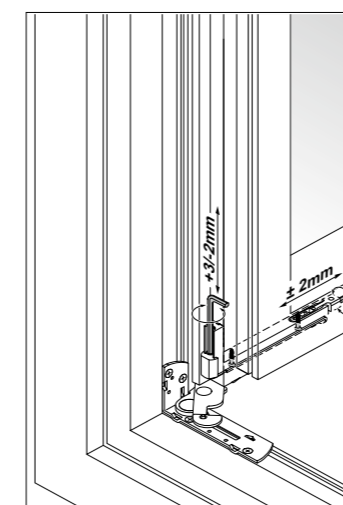

Zawias ramowy (do 100 kg)
 - regulacja wysokości +3mm/-2mm
 - regulacja boczna skrzydła +/-2mm

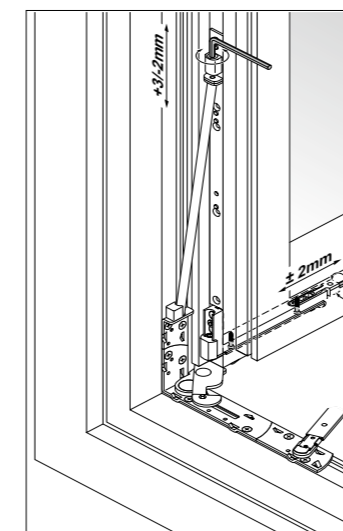

Zawias ramowy (pow. 100 kg)
 - regulacja wysokości +3mm/-2mm
 - regulacja boczna skrzydła +/-2mm

Uwaga! Usunąć śrubę regulacyjną zawiasu skrzydła (patrz Zawieszanie skrzydła w ościeżnicy)

Ośmiokątny grzybek

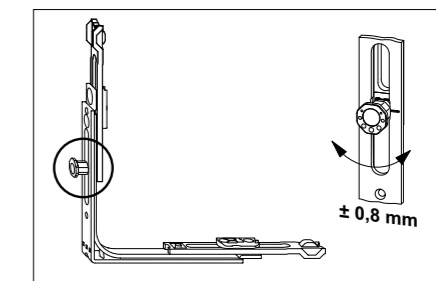

- regulacja docisku skrzydła do ościeżnicy przez przekręcanie ośmiokątnego grzybka (+/-0,8mm)

Uwaga! Regulacji dokonywać można tylko wtedy, gdy okucie ustawione jest w pozycji rozwartej.

Rozwórka

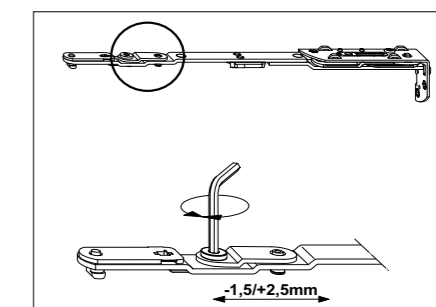

- regulacja boczna skrzydła: 2,5mm w kierunku do zawiasu, 1,5mm w kierunku od zawiasu

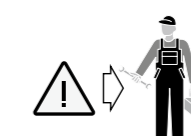

Uwaga! Regulację okuć może wykonywać wyłącznie fachowy personel!